

Nom i cognoms:

Data:

Grup:

1.- Feu parelles o correspondències amb les paraules de les llistes següents (fixeu-vos en l'exemple): [2.0 punts]

Llista A: rosella - alzina - xiprer - molses - pi - pteridòfits - ametller - fruits carnosos -
- pinya - farigola - fruits secs -

Llista B: briòfits - fals fruit - falgueres - gimnosperma - angiosperma - taronges - nous -

| | <i>llista A</i> | <i>llista B (respostes)</i> |
|----------|-----------------|-----------------------------|
| exemple: | <u>rosella</u> | <u>angiosperma</u> |
| | alzina | |
| | xiprer | |
| | molses | |
| | pi | |
| | pteridòfits | |
| | ametller | |
| | fruits carnosos | |
| | pinja | |
| | farigola | |
| | fruits secs | |

2.- Expliqueu dues diferències entre una herba i un arbust. [1.5 punts]

3.- Per què respiren les plantes? [1.5 punts]

4.- Quines similituds i quines diferències hi ha entre una falguera i una gimnosperma? [1.5 punts]

5.- Què és l'arbre dominant d'un bosc? [1.5 punts]

6.- Quines són les cinc funcions vitals que tenen tots els éssers vivents? [1.5 punts]

- Aclariments importants:
- 1) heu d'escriure amb un bolígraf blau o negre
 - 2) no feu servir "typex"
 - 3) la bona lletra pot comptar fins a 0,5 punts.

Signatura dels pares

Nom i cognoms:

Data:

Grup:

1.- Feu parelles o correspondències amb les paraules de les llistes següents (fixeu-vos en l'exemple): [3.0 punts]

Llista A: rosella - alzina - xiprer - molses - pi - pteridòfits - ametller - fruits carnosos -
- pinya - farigola - fruits secs -

Llista B: briòfits - fals fruit - falgueres - gimnosperma - angiosperma - taronges - nous -

| | <i>llista A</i> | <i>llista B (respostes)</i> |
|----------|-----------------|-----------------------------|
| exemple: | <u>rosella</u> | <u>angiosperma</u> |
| | alzina | |
| | xiprer | |
| | molses | |
| | pi | |
| | pteridòfits | |
| | ametller | |
| | fruits carnosos | |
| | pinya | |
| | farigola | |
| | fruits secs | |

2.- Ompliu els espais buits del text següent: [3.0 punts]

<<Un bosc és un lloc ocupat per una massa _____ d'arbres, en el qual viuen també moltes altres _____, a més de _____, animals i microorganismes. Tots aquests éssers vivents i el lloc ocupat formen un sistema ecològic o ecosistema. Els elements vegetals fonamentals del bosc són, doncs, els _____. Per això, els noms dels boscos estan determinats per l'espècie d'arbre principal o dominant.

En els boscos, a més dels _____ hi viuen vegetals que són arbustos, herbes, lianes o plantes enfiladisses, _____ i molses. Tots plegats conviuen amb els _____ i es distribueixen en estrats o capes. Així, l'estrat alt el formen els _____, que per això se'n diu també estrat arbori; l'estrat mitjà o arbustiu està format pels _____ i lianes, i l'estrat baix o herbaci està format per les herbes, _____, molses i la virosta o fullaraca. Els estrats mitjà i baix formen el sotabosc; aquest, no només és diferent segons el tipus de bosc, sino també segons el clima, l'estacionalitat i la intervenció humana.>>

3.- Expliqueu les característiques principals de les angiospermes. [2.0 punts]

4.- Indiqueu tres característiques comunes a totes les plantes. [1.5 punts]

- Aclariments importants:
- 1) heu d'escriure amb un bolígraf blau o negre
 - 2) no feu servir "typex"
 - 3) la bona lletra pot comptar fins a 0,5 punts.

Signatura dels pares

Nom i cognoms:

Data:

Grup:

1.- Fixeu-vos en el dibuix següent i contesteu les qüestions que hi ha a continuació: [2.5 punts]

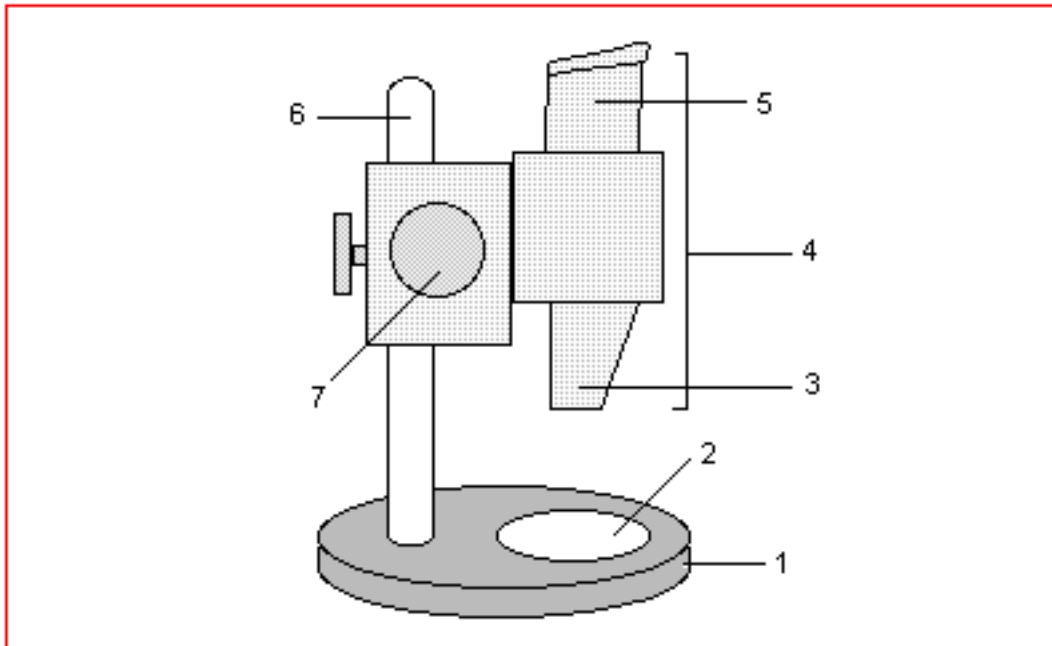

- 1.1.- Nom de l'instrument representat:
- 1.2.- Nom de la peça assenyalada amb el 2:
- 1.3.- Nom del conjunt de peces assenyalat amb el 4:
- 1.4.- Funció de la peça número 7:
- 1.5.- Nom de les lents assenyalades amb el 5:

2.- Ompliu els espais buits del text següent: [4.0 punts]

<<Un bosc és un lloc ocupat per una massa _____ d'arbres, en el qual viuen també moltes altres _____, a més de _____, animals i microorganismes. Tots aquests éssers vivents i el lloc ocupat formen un sistema ecològic o ecosistema. Els elements vegetals fonamentals del bosc són, doncs, els _____. Per això, els noms dels boscos estan determinats per l'espècie d'arbre principal o dominant.

En els boscos, a més dels _____ hi viuen vegetals que són arbustos, herbes, lianes o plantes enfiladisses, _____ i molses. Tots plegats conviuen amb els _____ i es distribueixen en estrats o capes. Així, l'estrat alt el formen els _____, que per això se'n diu també estrat arbori; l'estrat mitjà o arbustiu està format pels _____ i lianes, i l'estrat baix o herbaci està format per les herbes, _____, molses i la virosta o fullaraca. Els estrats mitjà i baix formen el sotabosc; aquest, no només és diferent segons el tipus de bosc, sino també segons el clima, l'estacionalitat i la intervenció humana.>>

3.- Expliqueu les característiques principals de les gimnospermes. [3.0 punts]

Aclariments importants:

- 1) heu d'escriure amb un bolígraf blau o negre - 2) no feu servir "typex" - i 3) la bona lletra pot comptar fins a 0,5 punts.

Signatura dels pares